

Link do produktu: <https://sognoitaliano.pl/waf-wloski-profesjonalny-korkociąg-barmanski-junior-p-949.html>



WAF włoski PROFESJONALNY korkociąg barmański JUNIOR

Cena brutto	199,00 zł
Cena netto	161,79 zł
Dostępność	Dostępny
Czas wysyłki	24 godziny
Kod producenta	korkociąg junior
Kod EAN	8005778003910
Producent	WAF
Marka	bez marki
EAN (GTIN)	8005778003910
Długość (cm)	22
Kod producenta	korkociąg junior
Rodzaj	korkociąg
Seria	JUNIOR

Opis produktu



The Flair For Design

Brevetti WAF zostało założone przez projektanta mechanicznego Waltera Fortunato w 1970 roku na obrzeżach Vicenzy, miasta w sercu północno-wschodnich Włoch. Od ponad 50 lat Brevetti WAF z prostego projektu tworzy, produkuje i eksportuje kulturę napojów i osobowość przedmiotów Made in Italy na cały świat. Początkowo firma zajmowała się głównie produkcją mechaniczną korkociągów i dziadków do orzechów z metalu, z dystrybucją skierowaną do sektora detalicznego. Pierwszy

korek do zamknięcia wina musującego narodził się w 1977 roku, u zarania tego wcześniej słabo rozwiniętego rynku. Nazwa pierwszego historycznego produktu to 1/C, jego jakość sprawiła że konserwacja wina stała się doskonalsza. Był to instrument złożony i dobrze zaprojektowany, ale z równie skomplikowaną produkcją, ponieważ zawierał wiele ręcznie składanych elementów. Z tego powodu Walter Fortunato wkrótce zaczął szukać alternatyw dla korka 1/C, a jego pomysłowość doprowadziła go w 1985 roku do wymyślenia takiego ze sprężyną, która upraszcza funkcjonalność. Wtedy opatentował system Block WAF®, który zapoczątkował nową generację korków do win musujących. Ten genialny i jednocześnie bardzo prosty instrument, po ponad 35 latach nadal jest must have, niezrównanym pod względem funkcjonalności, łatwości produkcji i użytkowania.

Innowacyjność i umiejętność wyczuwania trendów to cechy Gianluigiego Fortunato, który na początku lat 90., mając zaledwie dwadzieścia lat, dołączył do firmy wraz ze swoim ojcem i dał marce dalszy impuls i rozwój. Śledzi i rozwija wiele projektów i produktów, wprowadza innowacje na poziomie technologicznym, internacjonalizuje firmę, np. rynki i moce produkcyjne, procesy patentowe. Teraz, po trzydziestu latach, pojawia się trzecie pokolenie, pokolenie Waltera i Lorenzo, którzy mają tę samą ambicję co ich ojciec Gianluigi: uczynić rodzinny biznes punktem odniesienia w branży. Szanując wartości, z którymi się urodziła, dzięki dziadkowi.

Niezależnie od tego, czy jesteś profesjonalistą w branży, czy też jesteś fanem kultury winiarskiej, kupowanie i używanie produktu Brevetti WAF daje gwarancję posiadania doskonałego narzędzia do podniesienia wartości napoju.



Profesjonalny barmański korkociąg JUNIOR

Odkorkowanie wina to nie gest, to rytuał z opatentowanymi przez firmę WAF otwieraczami do korka.

Odkorkowanie butelki, gest spotykany zarówno na co dzień, jak i przy ważnych okazjach, symbolizuje spotkanie kultury picia ze znaczeniem rytuału. Zaprojektowane na potrzeby pierwszego patentu w 1965 r., korkociąg Brevetti WAF z biegiem czasu

zostały wyposażone w coraz bardziej wyrafinowaną technologię, do tego stopnia, że obecnie uważane są za klasykę enologii. Ważna trasa, podczas której ewolucja obiektu materializuje się w konkretnym celu: prostym i bezpiecznym odkorkowaniu butelki wina. Stworzenie przez Waltera Fortunato korkociągu SENIOR (a następnie JUNIOR) otwiera historyczny rozdział w annałach enologii, biorąc pod uwagę scenariusze tamtych czasów (mamy w latach 60.) i innowację, jaką przyniósł ten produkt. Wystarczy kilka współrzędnych, aby ułożyć scenariusz. W tamtym czasie świat ten był zdominowany przez korkociągi dwudźwigniowe. Korki korkowe były mniej zaawansowane i wydajniejsze niż obecne. Wszystko to przełożyło się na problem twardości i trudności w otwieraniu butelek oraz nierzadkie ryzyko stłuczenia samych butelek (nawet przy epizodach kontuzji dłoni i nadgarstków). I był jeszcze aspekt, który z pewnością nie umknął wiedzy branży: fakt, że ten zasadniczy aspekt odkorkowania butelki wyrażał swego rodzaju „agresywność” gestu w stronę samego wina, coś całkowicie sprzecznego z jego prawdziwą naturą, ponieważ kulminacja przyjemności i świętowania. Potem przełom z patentem: dźwignia pozwala ruchem jednej ręki (podczas gdy druga mocno trzyma szyjkę butelki) stopniowo podnosić zakrętkę o 7/8 mm przy każdym ruchu dźwigni, aż do zakończenia operacji. Powolna i postępująca operacja, ale o wiele bardziej „rytualna”! Po co odkorkować butelkę w pośpiechu, niemal z siłą uderzenia, skoro zamiast tego przeżywasz biesiadną chwilę relacji i satysfakcji zmysłów, połączoną z dobrym jedzeniem i dobrym towarzystwem?

Jak to działa?

Oprócz ocen „estetycznych” związanych z rytuałem dobrego picia, istnieją powody techniczne, podawane przez prawdziwych miłośników wina (jak Walter Fortunato), dla których preferuje się korkociąg Brevetti WAF:

- odkorkowanie jest pochylę, a nie pionowe
- jedna ręka trzyma szyjkę butelki, druga działa na dźwignię
- spirala ma bardzo dużą zdolność penetracji, ponieważ jest uzyskiwana w wyniku pracochłonnego procesu frezowania pojedynczego pręta stalowego
- operacja wydaje się zatem powolna i postępująca
- wszystko to pozwala uniknąć gromadzenia środków
- ale także gwałtowny wyciek win musujących
- nie zapominając, że proces ten jest również najlepszy w przypadku korków syntetycznych

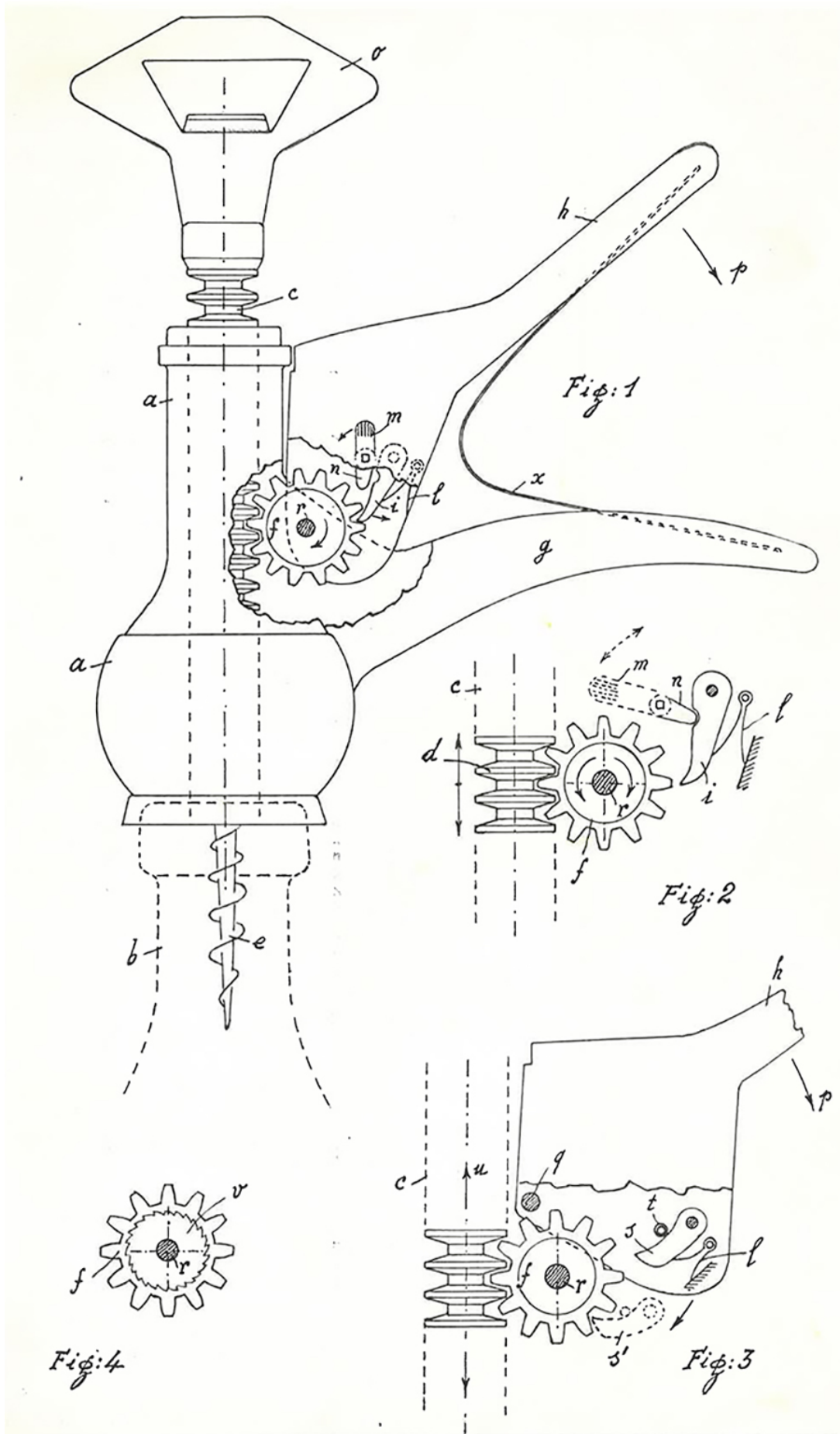

Na naszych aukcjach dostępne również inne wzory i kolory

997104

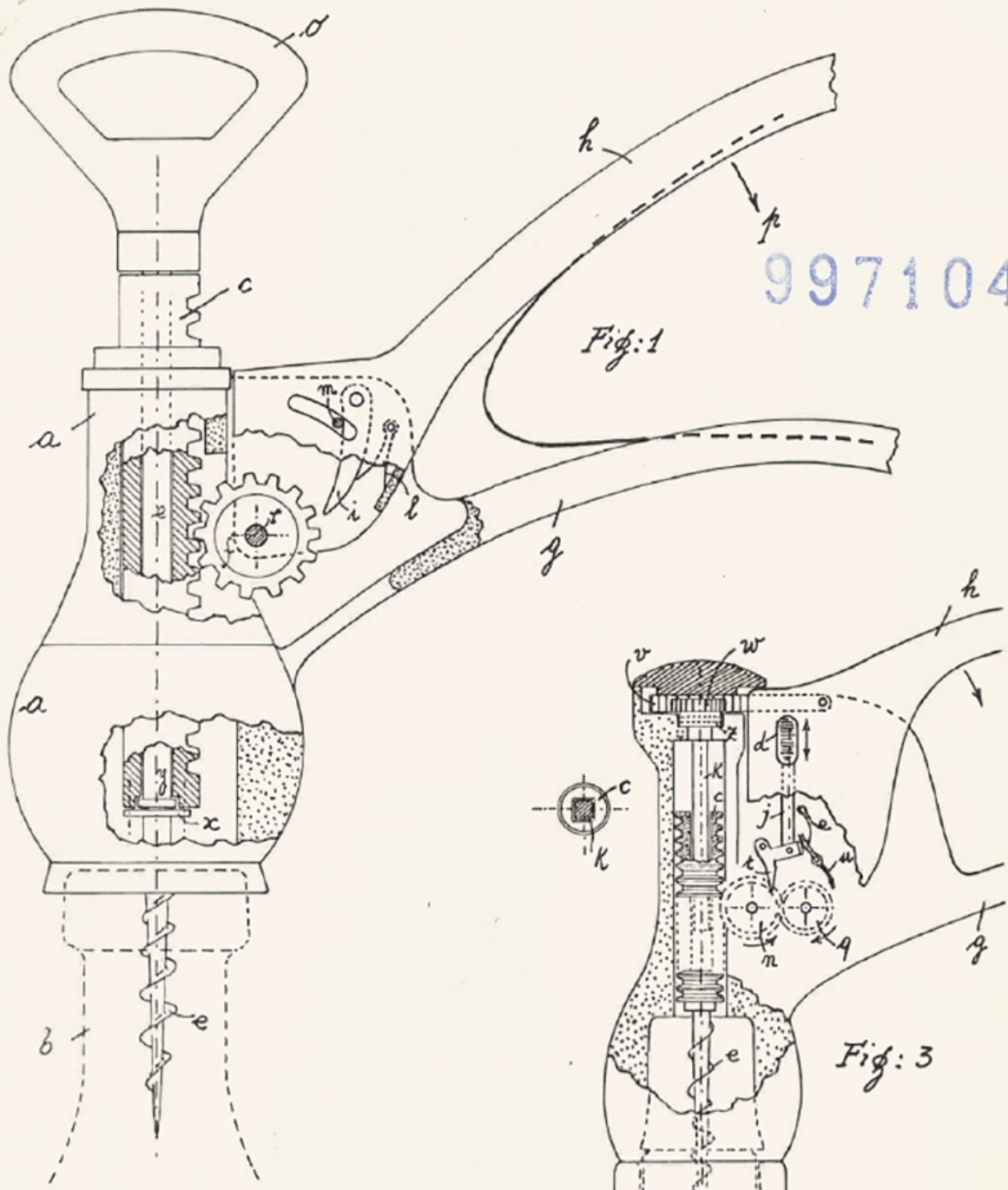

Fig:1

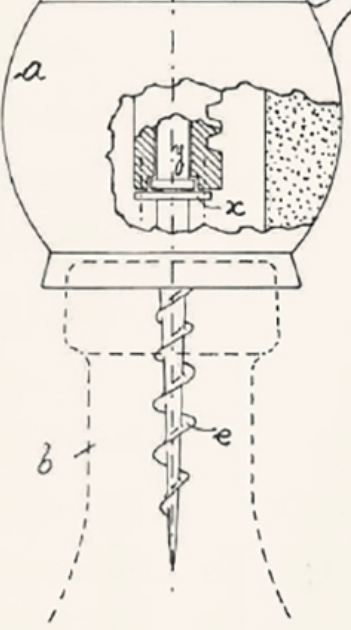

Fig:2

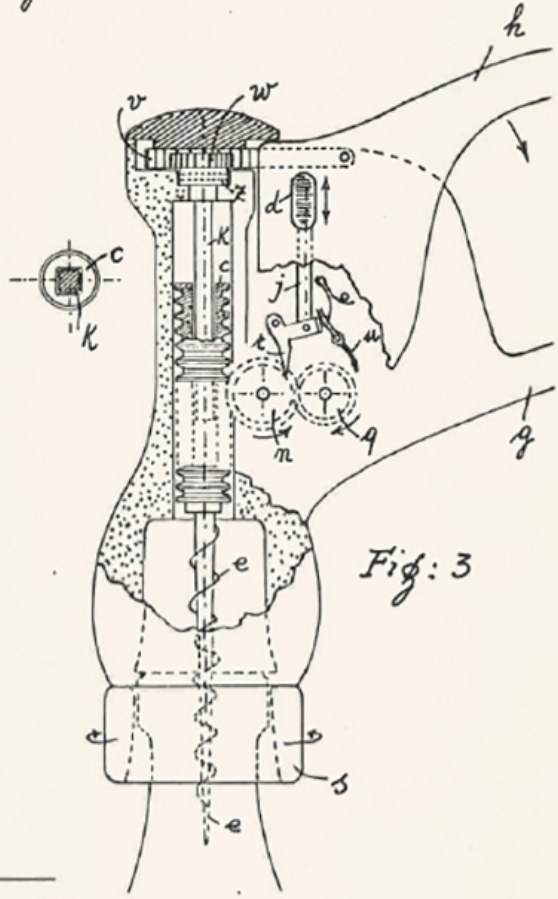

Fig:3

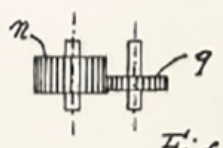
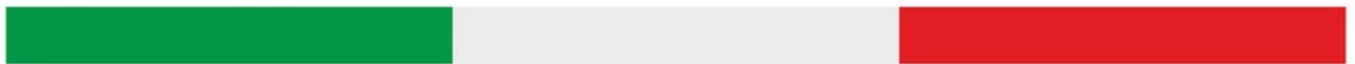
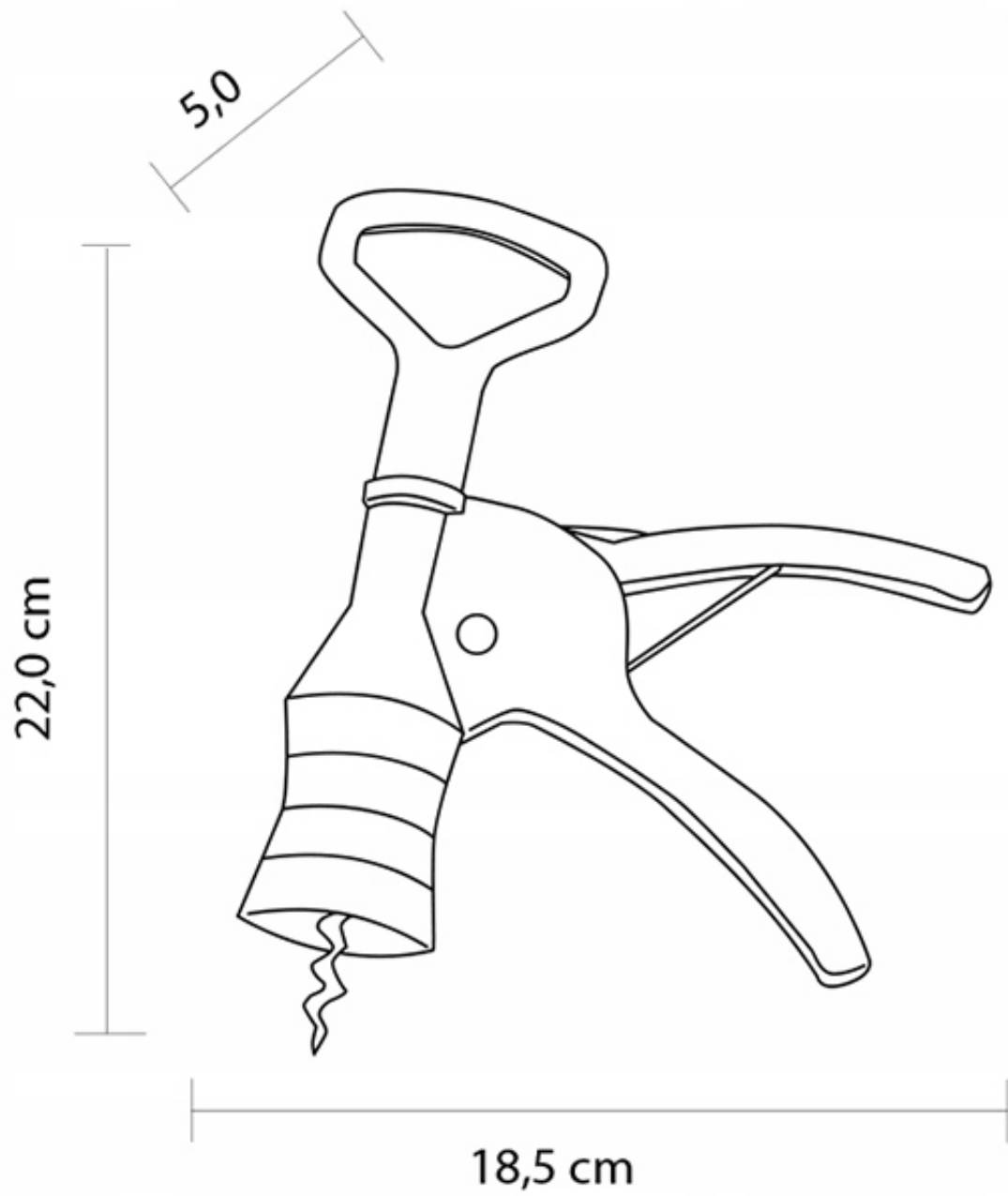

Fig:4



M A D E I N I T A L Y