

Link do produktu: <https://sognoitaliano.pl/waf-wloski-korek-do-wina-musujacego-prosecco-sza-p-627.html>

WAF włoski korek do wina musującego, prosecco, sha



Cena brutto	49,00 zł
Cena netto	39,84 zł
Dostępność	Dostępny
Czas wysyłki	24 godziny
Kod producenta	korek
Kod EAN	8005778034631
Producent	WAF
EAN (GTIN)	8005778034631
Kod producenta	korek
Producent	WAF

Opis produktu

Brevetti WAF zostało założone przez projektanta mechanicznego Waltera Fortunato w 1970 roku na obrzeżach Vicenzy, miasta w sercu północno-wschodnich Włoch. Od ponad 50 lat Brevetti WAF z prostego projektu tworzy, produkuje i eksportuje kulturę napojów i osobowość przedmiotów Made in Italy na cały świat. Początkowo firma zajmowała się głównie produkcją mechaniczną korkociągów i dziadków do orzechów z metalu, z dystrybucją skierowaną do sektora detalicznego. Pierwszy korek do zamknięcia wina musującego narodził się w 1977 roku, u zarania tego wcześniej słabo rozwiniętego rynku. Nazwa pierwszego historycznego produktu to 1/C, jego jakość sprawiła że konserwacja wina stała się doskonalsza. Był to instrument złożony i dobrze zaprojektowany, ale z równie skomplikowaną produkcją, ponieważ zawierał wiele ręcznie składanych elementów. Z tego powodu Walter Fortunato wkrótce zaczął szukać alternatyw dla korka 1/C, a jego pomysłowość doprowadziła go w 1985 roku do wymyślenia takiego ze sprężyną, która upraszcza funkcjonalność. Wtedy opatentował system Block WAF®, który zapoczątkował nową generację korków do win musujących. Ten genialny i jednocześnie bardzo prosty instrument, po ponad 35 latach nadal jest must have, niezrównanym pod względem funkcjonalności, łatwości produkcji i użytkowania.

Innowacyjność i umiejętność wyczuwania trendów to cechy Gianluigiego Fortunato, który na początku lat 90., mając zaledwie dwadzieścia lat, dołączył do firmy wraz ze swoim ojcem i dał marce dalszy impuls i rozwój. Śledzi i rozwija wiele projektów i produktów, wprowadza innowacje na poziomie technologicznym, internacjonalizuje firmę, np. rynki i moce produkcyjne, procesy patentowe. Teraz, po trzydziestu latach, pojawia się trzecie pokolenie, pokolenie Waltera i Lorenzo, którzy mają tę samą ambicję co ich ojciec Gianluigi: uczynić rodzinny biznes punktem odniesienia w branży. Szanując wartości, z którymi się urodziła, dzięki dziadkowi.

Niezależnie od tego, czy jesteś profesjonalistą w branży, czy też jesteś fanem kultury winiarskiej, kupowanie i używanie produktu Brevetti WAF daje gwarancję posiadania doskonałego narzędzia do podniesienia wartości napoju.

Profesjonalny korek do win musujących Legendarny uniwersalny SuperTappo z systemem Block WAF® to korek idealny do wina musującego, prosecco, szampana. Jego wytrzymałość i skuteczność są doceniane przez profesjonalistów na całym świecie. Od powstania produktu do chwili obecnej z fabryk firmy wyszło ponad 70 milionów korków!

System Block WAF® jest pomysłowym wynalazkiem pozwalającym na zachowanie w czasie cennych właściwości win musujących. Działa on zgodnie z zasadą, z którą ciśnienie wywierane na płyn jest przenoszona we wszystkich kierunkach z jednakową intensywnością. Dzięki zastosowaniu tej zasady do korka, dwutlenek węgla dostaje się do smoczka przez otwór i rozszerza go na szklaną ściankę, tworząc w ten sposób stan nadciśnienia wewnątrz. Wspornik mocujący został zaprojektowany tak, aby przeciwdziałać pionowemu naciskowi, jaki odbiera korek, a tym samym gwarantuje uszczelnienie powyżej 6 atmosfer. Dane laboratoryjne poświadczają, że dzięki opatentowanemu korkowi WAF ciśnienie wewnętrzne butelki wina musującego pozostaje praktycznie niezmiennym przez 72 godziny w stałej temperaturze.

Zaprojektowana zgodnie z wielką tradycją patentów WAF, linia korków wzmacnia połączenie estetyki i wiedzy technologicznej, oferując to, co najlepsze dla zachowania cennych właściwości win musujących. Korek WAF jest niezawodny, bezpieczny, praktyczny i ergonomiczny, umożliwia otwieranie i zamykanie butelki jedną ręką.



BREVETTI
Waf

The Flair For Design

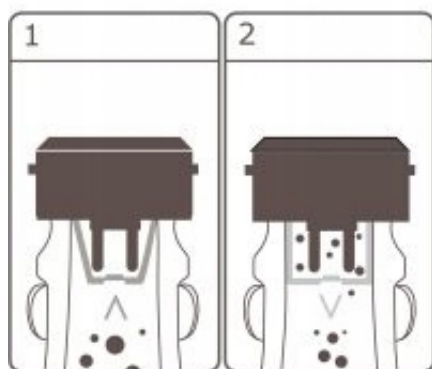
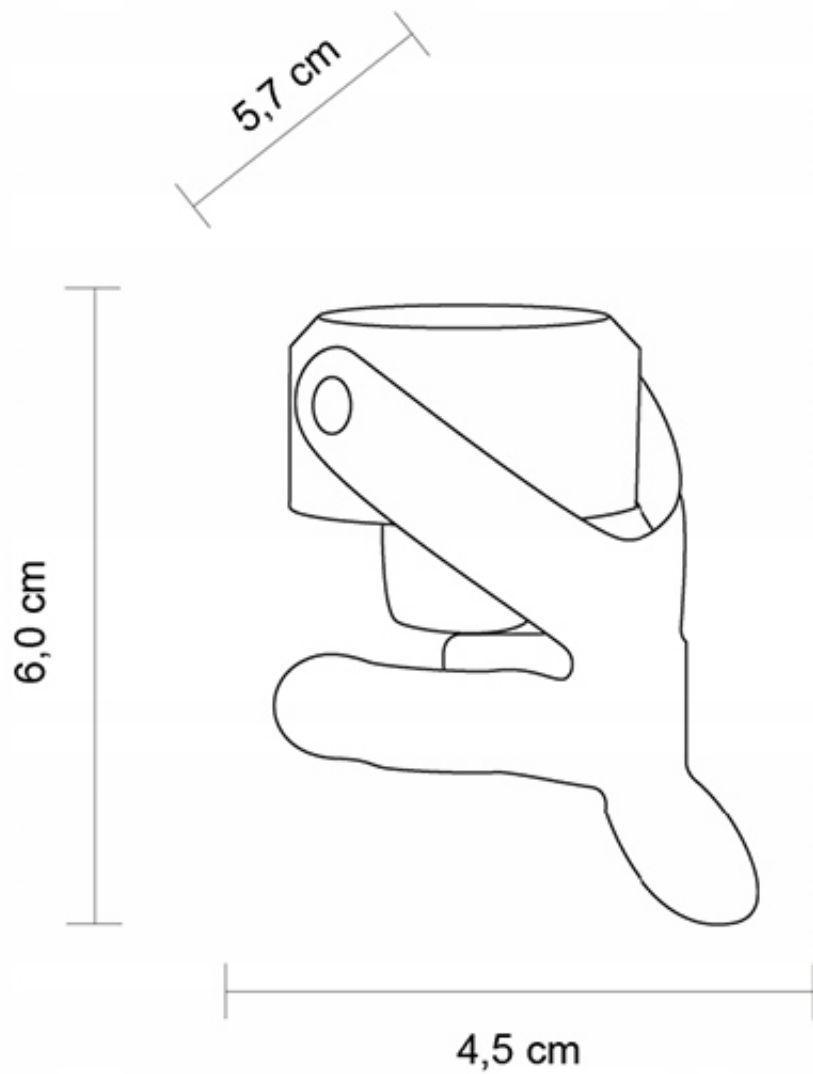



L'UFFICIALE ROGANTE
Spina

85531/A/77

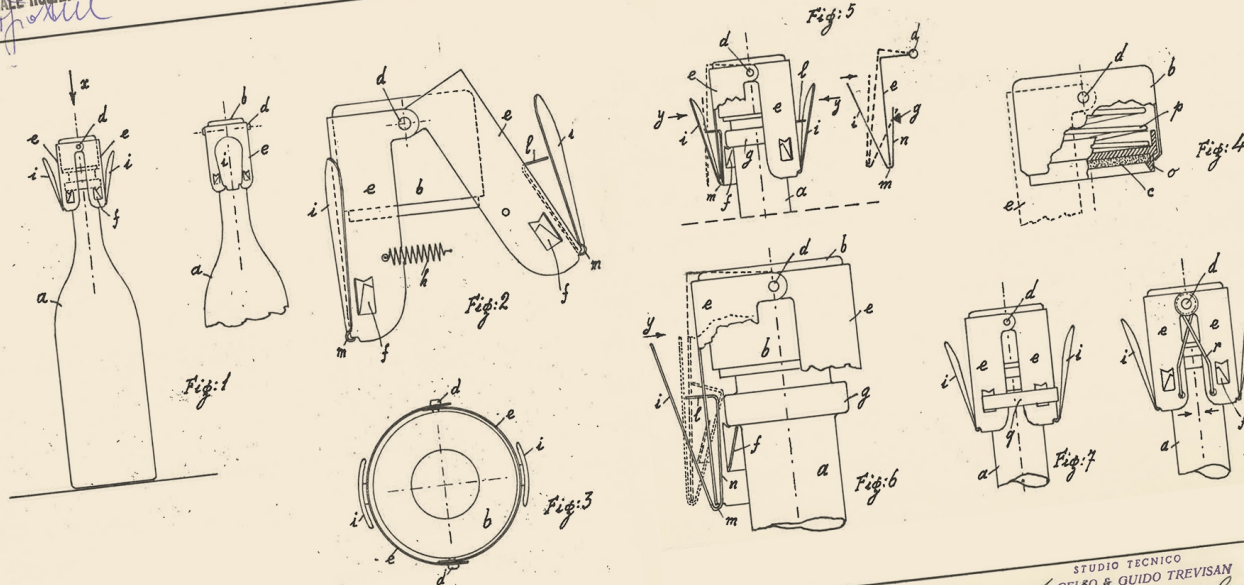

4 FEB. 1977 Per Ditta "BREVETTI WAF"
STUDIO TECNICO
ING. CELSO & GUIDO TREVISAN
Trevisan

